

*МОДЕЛИРОВАНИЕ И ДИАГНОСТИКА
ПРОСОЦИАЛЬНОГО ПОВЕДЕНИЯ ВОЛОНТЕРОВ*

**О.Ю. ЧАШКОВА¹, Н.А. СИНЕЛЬНИКОВА¹,
М.Л. РОМАНОВА¹, Р.И. КОВТУН¹, Е.Ю. ШЛЮБУЛЬ²**

¹ *Кубанский государственный технологический университет
350072, Российская Федерация, г. Краснодар, ул. Московская, 2.*

² *Кубанский государственный университет,
350040, Российская Федерация, г. Краснодар, ул. Ставропольская, 149.*

Цель исследования – создание моделей и методов диагностики просоциального поведения как важнейшей особенности волонтеров. Вопросы поведения человека, направленного не на удовлетворение исключительно собственных интересов, а на благо других людей, давно волнуют представителей различных областей науки. В социальной психологии просоциальное поведение (в целом – социально ориентированную деятельность) понимают как системную совокупность действий, которые полезны для общества, включают помогающее поведение, альтруизм и сотрудничество. В психологии и социологии предпринимаются попытки связать просоциальное поведение с отдельными личностными характеристиками, а также изучать его с точки зрения направленности личности (как устойчивую мотивационно-ценностную систему, в сочетании с эмоциональной составляющей). Согласно современным воззрениям, волонтер – личность, для которой характерно просоциальное поведение (социально ориентированная деятельность). Современными исследователями доказано, что для волонтеров характерны высокий уровень социальной компетентности (индивидуального социального опыта), толерантности, социального интеллекта, волевых и коммуникативных качеств. Несмотря на возрастающую значимость социально ориентированной деятельности в современном мире, по-прежнему не разработаны модели и методы диагностики просоциального поведения. В статье обосновано, что математические основы моделирования и диагностики просоциального поведения – теория множеств, отношений и графов. Методы исследования: анализ научно-методической литературы и практики управления волонтерским движением в образовательных учреждениях, моделирование, многопараметрический анализ систем, методы квалиметрии, методы теории множеств, отношений и графов. Методологические основы исследования: системный подход (рассматривает коллектив волонтеров как управляемую социальную систему), компетентностный подход (рассматривает просоциальное поведение волонтеров во взаимосвязи с их личностно-профессиональными качествами), квалиметрический подход (провозглашает необходимость многокритериальной диагностики просоциального поведения), личностно ориентированный подход (рассматривает волонтера как личность, характеризующуюся просоциальным поведением, а также взаимосвязь просоциального поведения с готовностью к личностно-профессиональному самоопределению).

Ключевые слова: социально ориентированная деятельность, просоциальное поведение, волонтер, личность, компетенции, диагностика, моделирование.

Постановка и анализ состояния проблемы. Одним из приоритетных направлений, отмеченных в Стратегии государственной молодежной политики в Российской Федерации, является проект «Доброволец России», который адресован молодежи в возрасте от 14 до 25 лет. Он направлен на системное вовлечение молодежи в различные социальные проекты, в том числе в сферах массового молодежного спорта, туризма и досуга молодежи, развитие навыков самостоятельной жизнедеятельности через организацию добровольческой (волонтерской) деятельности. Данный проект реализуется в вузах Российской Федерации; достаточно привести в качестве примера деятельность Центра привлечения волонтеров Кубанского государственного технологического университета (цели, задачи, принципы деятельности, достижения в социально ориентированной деятельности и планы отражены на сайте образовательного учреждения kubstu.ru).

Вопросы поведения человека, направленного не на удовлетворение исключительно собственных интересов, а на благо других людей, давно волнуют представителей различных областей науки [1–11, 15–18]. Проблемы просоциального поведения изучаются с различных взаимодополняющих позиций. В социальной психологии просоциальное поведение (в целом – социально ориентированную деятельность) понимают как системную совокупность действий, которые полезны для общества, включают помогающее поведение, альтруизм и сотрудничество [1–3, 5, 17]. В психологии предпринимаются попытки связать просоциальное поведение с отдельными личностными характеристиками, а также изучать его с точки зрения направленности личности (как устойчивую мотивационно-ценностную систему, в сочетании с эмоциональной составляющей).

Известно, что волонтер – личность, для которой характерны просоциальное поведение [1–3, 5, 17]; основные критерии социально направленного действия: добровольность акта помощи, нацеленность на помощь многим людям (а не одному человеку), нацеленность на помощь любому (даже не знакомому человеку), обозначение принадлежности к некой

социальной группе, наличие хотя бы одного реального акта помощи (соответствующего означенным критериям). Современными исследованиями доказано, что волонтеры характеризуются высоким уровнем социальной компетентности, толерантности, волевых качеств, коммуникативных способностей, готовности к личностно-профессиональному самоопределению [2, 5, 17]. Согласно современным воззрениям, готовность индивида быть субъектом социально ориентированной деятельности включает следующие составляющие: готовность к выявлению социальных проблем (задач, связанных с социально направленной деятельностью, помощью другим людям), готовность к решению задач контроля и регулирования социально ориентированной деятельности, готовность к решению задач вовлечения в волонтерское движение новых членов, готовность к установлению социальных контактов (контактов с другими коллективами, в том числе волонтерскими), готовность к поиску новых эффективных способов социально направленной деятельности [1, 2, 5, 9].

Для авторов настоящей статьи очевидно, что проблему повышения эффективности социально ориентированной деятельности ни в коем случае нельзя рассматривать в отрыве от проблемы становления общекультурных компетенций и важнейших нравственных личностно-профессиональных качеств обучающихся, а также от проблемы социализации подростков и молодежи; проблему вовлечения студентов в волонтерское движение – в отрыве от проблемы эффективности воспитательной работы в образовательном учреждении; проблему диагностики просоциального поведения обучающихся (в совокупности – их социально ориентированной деятельности) – в отрыве от проблемы диагностики одного из важнейших параметров образовательной среды – её социальной активности, а также зрелости социально-педагогической системы [4, 7]. Современными специалистами разработаны структурно-функциональные модели волонтерского коллектива как субъекта социально ориентированной деятельности [1]. Социально ориентированная деятельность волонтерского коллектива является многофакторной (рисунок 1), но для

сложившегося (устоявшегося) коллектива главным фактором продуктивности социально направленной деятельности является предыдущий опыт в ней, а также личностно-профессиональные качества его членов (обозначения: ГВКБССНД – готовность волонтерского коллектива быть субъектом социально направленной деятельности, ОВДУССНД – организационные возможности для участия в совместной социально направленной деятельности, ЛПКВ – личностно-профессиональные качества волонтеров, ВВСНД – включенность волонтеров в социально направленную деятельность, ЭСНД – эффективность социально направленной деятельности, ДФЭСНД – другие факторы эффективности социально направленной деятельности).



Рисунок 1 – Модель деятельности волонтерского коллектива.

С точки зрения авторов, следует особо отметить актуальность проблемы повышения эффективности социально ориентированной деятельности для Краснодарского края. В условиях бурного развития экономики региона (более того, Краснодарский край – один из наиболее успешно развивающихся субъектов Российской Федерации) значимость активной гражданской позиции (социальной активности) молодежи, её социально ориентированной деятельности, не только не ослабевает, а, наоборот, неуклонно возрастает. Достаточно сказать о недавно проведенной Зимней Олимпиаде в Сочи, потребовавшей привлечения тысяч волонтеров (существует даже особое направление волонтерской деятельности – спортивные волонтеры). Без активной гражданской позиции молодежи немислимо будущее страны, обеспечение её устойчивости (стабильности), целостности и безопасности.

Проблема просоциального поведения еще сильнее обострилась в условиях сложной социальной, политической и экономической обстановки, которая особенно видна в условиях специфического географического положения Краснодарского края. Достаточно сказать, что на регионе лежит значительная доля ответственности за обеспечение продовольственной безопасности, за сохранение мира и межнационального согласия в Северо-Кавказском регионе и т.д.

В Краснодарском крае, не менее, чем в иных регионах России, проживает социально незащищенных лиц, т.е. тем, кому требуется помощь, в том числе на добровольной основе. В целом, расширение волонтерского движения и повышение эффективности деятельности волонтерских коллективов – факторы гуманизации социума, создания толерантной социальной среды в регионе. Достаточно сказать о необходимости работы волонтеров в детских домах, с целью создания в них толерантной безопасной среды, гуманизации воспитания, поддержки детей, оставшихся без родителей, в социализации и жизненном самоопределении [9].

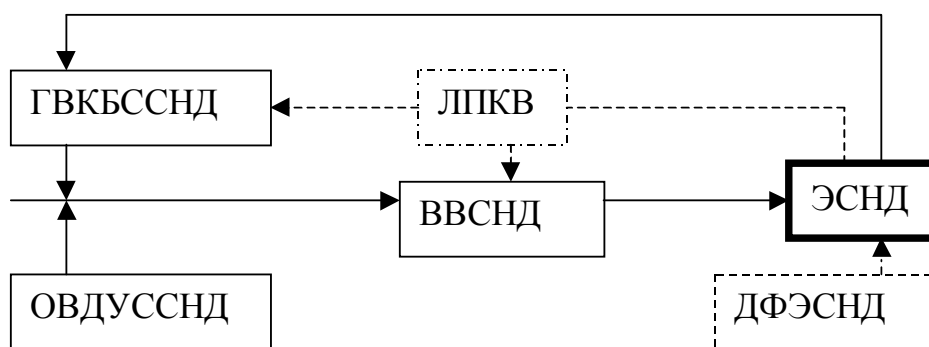
В Краснодарском крае активно реализуются инициативные проекты, связанных с сетевым проектированием, расширением социальных связей между социальными институтами, обеспечением открытости и взаимодоступности всех ресурсов социальных (в том числе социально-экономических и социально-педагогических) систем, готовых к сотрудничеству, созданием равных возможностей для обучающихся в профилизации и социализации путем вовлечения в значимую социально ориентированную деятельность, адресной поддержкой в реализации инициатив молодежи и её социально значимой деятельности. Все это создает предпосылки для востребованности и эффективности социально ориентированной деятельности подростков и молодежи [17].

Значительный интерес представляют исследования, посвященные подготовке спортивных волонтеров [3]. Основные направления деятельности спортивных волонтеров: управление зрительскими потоками (сделать

пребывание гостей максимально приятным и удобным), логистика (обеспечение качественных транспортных потоков спортивного мероприятия), взаимодействие со СМИ (для бесперебойного освещения спортивного мероприятия в средствах массовой информации), мероприятия (обеспечение проведения вспомогательных мероприятий в поддержку основного), размещение (обеспечение комфортного проживания клиентских групп в местах размещения), экскурсии (разработка и проведение маршрутов для организованных и неорганизованных групп), VIP (сопровождение делегаций высокопоставленных гостей), работа с командами (сопровождение спортивных делегаций), офис (взаимодействие между Организационным комитетом и волонтерами).

Несмотря на значительный пласт уже проведенных исследований, касающихся просоциального поведения, ряд вопросов по-прежнему изучен не в должной мере. Это, прежде всего, вопросы о возможных связях просоциального поведения и личностных характеристик, о поиске индивидуальных отличий помогающих людей и предикторов соответствующего поведения. Еще слабее разработаны модели и методы диагностики просоциального поведения. Проблема исследования: каким образом диагностировать просоциальное поведение обучающегося? Проблематика исследования – повышение эффективности нравственного воспитания подростков и молодежи (в том числе студенческой). Цель исследования – создание моделей и методов диагностики просоциального поведения как важнейшей особенности волонтеров. Актуальность её достижения обусловлена: активным внедрением технологий социального проектирования в образовательный процесс; постоянно возрастающей значимостью социально ориентированной деятельности в современных условиях (в условиях сложной социальной, политической и экономической обстановки); необходимостью повышения социальной активности образовательных сред, а также их доминантности в формировании личности обучающихся; необходимостью разработки, тиражирования (экспансии) и

практической реализации модели сетевого взаимодействия между образовательными учреждениями и иными социально-экономическими системами; необходимостью сопряженного развития у обучающихся важнейших личностных качеств, детерминирующих устойчивость (стабильность) общества, – толерантность, социальную ответственность и т.д.

Результаты исследования. С точки зрения авторов, моделировать просоциальное поведение возможно на основе математической теории множеств, отношений и графов, диагностировать – на основе технологий искусственного “интеллекта” и методов многопараметрического анализа систем (представлены в работах [12–15]). Пусть S – арсенал социальных контактов индивида (множество индивидов, с которыми он знаком и поддерживает устойчивые социальные связи; это могут быть родственники, друзья, коллеги и т.д.), тогда $s = P(S)$ – широта социальных контактов (P – мощность множества). Очевидно, что $S = S' \cup S'' \cup S'''$, где S' , S'' , S''' – социальные контакты высшей, высокой и должной степени близости (\cup – символ объединения множеств).

Однако помощь не всякому “незнакомому” можно считать свидетельством просоциального поведения индивида. Пусть W_i – множество индивидов, входящих в социальные контакты S_i , тогда $W = \bigcup_{i=1}^{P(S)} W_i$ – множество индивидов, с которыми не знаком волонтер, но входящих в социальные контакты его окружения (например, волонтер имеет друга А, тот, в свою очередь, дружит с В, но волонтер и индивид В друг друга не знают).

Для автоматизированного системно-когнитивного анализа просоциального поведения формируют два ориентированных графа. Первый граф отображает социальные контакты индивида (вершины графа – индивиды, входящие во множество таких контактов, а также индивиды, с которыми лично не знаком анализируемый волонтер, но являющиеся знакомыми или родственниками индивидов, с которыми знаком волонтер), стрелки – социальные связи), второй граф – социальную активность индивида (вершины

графа – индивиды, по отношению к которым анализируемый индивид оказывал социальные действия, стрелки – позитивные социальные действия, акты помощи). Если “визуально” анализировать поведение индивида, то степень его социальной ориентированности тем выше, чем больше различий в ориентированных графах (наличие вершин во втором графе, отсутствующих в первом – свидетельство просоциального поведения).

Пример отражен на рисунке 2 (волонтер – вершина “А”). Из сравнительного анализа двух графов видно: хоть индивиды Е1, Е2, Е3, Е4 не входят в социальные контакты ни самого волонтера, ни его ближайшего окружения (т.е. полностью не знакомые), волонтер им оказывает помощь, и именно четыре связи “ПОМОЩЬ” от волонтера А к индивидам Е1, Е2, Е3, Е4 и есть свидетельство его просоциального поведения. На левом графе: волонтер не знаком с индивидами Б1, Б2, Б3, Б4, Б5, но они являются знакомыми его социального окружения – индивидов Б, В, Г.



Рисунок 2 - Пример графов социальных контактов и социально ориентированной деятельности индивида.

Интегративный критерий широты социально ориентированной деятельности индивида: $\Pi_1 = s^{IV} + s^{III} + 0.8 \cdot s^{II} + 0.6 \cdot s^{II} + 0.4 \cdot s^{II} + 0.2 \cdot s^I$. Здесь: s^{IV} – число людей, не входящих в социальные контакты индивида, но которым он оказывает помощь (т.е. помощь “незнакомым”, “сторонним”), s^{III} – число людей (которым он оказывает помощь), не входящих в социальные контакты индивида, но входящих в социальные контакты его окружения (“знакомые

знакомых”), s''' , s'' , s' – число людей (которым он оказывает помощь), являющихся его социальными контактами должной, высокой и высшей степени близости соответственно; s'''' – число людей, с которыми анализируемый индивид имеет отрицательные социальные отношения (враги, “доброжелатели” и т.д.), но которым осуществляет помощь (авторы считают дозволенным напомнить евангельские слова: “Молитесь за врагов и гонителей ваших, возлюбите их”). Если индивид оказывает помощь организации (например, спортивный волонтер), то за параметр s'''' принимают число её сотрудников (в конкретном населенном пункте). Параметр Π_1 можно также считать критерием оценки толерантности индивида.

Возникает вопрос: если благодаря просоциальному (помогающему) поведению индивид расширил свои социальные контакты (например, появились новые друзья), не “уменьшится” ли со временем параметр Π_1 ? Второй критерий оценки просоциального поведения – прирост социальных контактов индивида благодаря социально ориентированной деятельности: $\Pi_2 = z' + 0.5 \cdot z'' + 0.25 \cdot z'''$. Здесь: z' , z'' , z''' – соответственно число новых людей, входящих в социальные контакты индивида, соответственно высшей, высокой и должной степени близости. Например, волонтер со временем может взять опеку над некоторыми воспитанниками детского дома, а некоторые могут со временем стать его друзьями. Параметр Π_2 можно также считать критерием оценки коммуникативной компетентности (коммуникативных качеств) индивида.

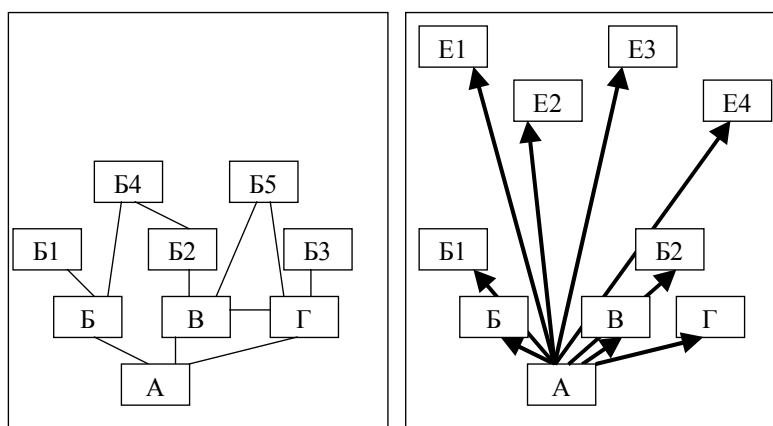
Третий показатель учитывает качество и интенсивность помогающего поведения: $\Pi_3 = \frac{\sum_{i=1}^{s''''} B_i}{B}$. Здесь: B – максимально возможный условный балл по линейной шкале (например, 100), B_i – уровень помощи i -му “незнакомому”. Например, можно 50 воспитанникам детского дома “купить по шоколадке”, а можно ухаживать за незнакомым человеком с полностью ограниченными возможностями (“прикованным к постели”). Четвертый показатель Π_4 – устойчивость просоциального поведения – интервал времени, в течение

<http://ntk.kubstu.ru/file/965>

которого индивид осуществляет социально ориентированную деятельность. Например, если студент вуза один раз (в течение двух недель) оказывал помощь в организации спортивного мероприятия, то едва ли это можно считать устойчивым просоциальным поведением. Два вышеуказанных показателя можно также считать критериями оценки социальной ответственности индивида.

Пятый параметр – мотивы к социально ориентированной деятельности:

$$П_5 = \sum_{i=1}^{m_1} F_i + 0.5 \cdot \sum_{i=1}^{m_2} G_i .$$
 Здесь: m_1 – число сознательных (высших) мотивов, m_2 –

число прагматических мотивов, F_i – сила i -го сознательного мотива, G_i – сила i -го прагматического мотива. Например, студент вуза может оказывать помощь в организации и проведении Олимпиады только для повышения “ресpekта” в глазах товарищей. Очевидно, что устойчивыми могут быть только сознательные мотивы.

Шестой параметр – прирост компетенций или личностно-профессиональных качеств индивида благодаря волонтерской (социально ориентированной) деятельности:

$$П_6 = \sum_{i=1}^q \Delta Q_i .$$
 Здесь: q – число качеств

(компетенций), для которых произошел прирост благодаря социально ориентированной деятельности волонтера, Q_i – прирост (по линейной шкале) i -го качества (компетенции). С одной стороны, важнейшие личностные качества (компетенции) индивида – фактор его вовлечения в социально ориентированную деятельность. С другой стороны, просоциальное поведение (социально ориентированная деятельность) – фактор развития важнейших личностных качеств (общекультурных компетенций) индивида [3, 5, 11, 17].

Закключение. Диагностика просоциального поведения индивида – сложная метрологическая задача, решение которой возможно на основе применения современных математических методов и информационных технологий [12 – 15]. Для авторов настоящей статьи очевидно, что активное просоциальное поведение отражает зрелость личности, широту (масштабность) волонтерского

движения в образовательном учреждении – продуктивную воспитательную работу в нем, интенсивность и продуктивность социально ориентированной деятельности волонтерских коллективов – социальную активность образовательной среды учебного заведения [4, 7]. Анализ и обобщение результатов исследования позволили сделать следующие выводы:

1. Просоциальное поведение индивидов (социально ориентированная деятельность) – социокультурный феномен, исследуемый различными науками. Волонтер – личность, для которой характерно просоциальное поведение, а также важнейшие личностно-профессиональные качества, детерминирующие его, – социальная ответственность, толерантность, гражданская активность, коммуникативная компетентность и т.д. Проблему вовлечения студентов в социально ориентированную деятельность нельзя рассматривать в отрыве от проблематики повышения эффективности нравственного воспитания студенческой молодежи.

2. Математической основой моделирования просоциального поведения индивида является теория множеств, отношений и графов, методологической основой диагностики – квалиметрический подход. Большинство параметров, характеризующих просоциальное поведение индивида, отражают те или иные черты личности волонтера – толерантность, социальную и коммуникативную компетентность и т.д.

3. Параметры, отражающие просоциальное поведение индивида, могут и должны быть ядром важнейшей составляющей) критериально-диагностического аппарата мониторинга социально ориентированной деятельности волонтерских коллективов.

Результаты исследования позволяют выдвинуть практические рекомендации, которые могут позволить вывести на новый уровень управление студенческими волонтерскими движениями:

1. Обеспечить открытость и взаимодоступность всех ресурсов социальных (в том числе образовательных) систем, готовых к сотрудничеству

(конструктивному социальному взаимодействию), с целью обеспечения возможности социализации молодежи.

2. Вывести на новый уровень научно-методическое сопровождение управления волонтерскими движениями.

3. Организовать адресную поддержку в реализации социально значимой (волонтерской) деятельности.

4. Строить индивидуальные траектории социализации обучающихся, осуществлять их поддержку в жизненно-профессиональном самоопределении, проектировать эффективные формы деятельности волонтерских коллективов.

5. Создать единую информационную систему мониторинга волонтерской деятельности молодежи Краснодарского края, с целью вовлечения молодежи в социально ориентированную деятельность, формирования активной гражданской позиции., содействия решению актуальных задач (при помощи волонтеров), стоящих перед регионом.

Работа является логическим продолжением проекта, выполнявшегося при финансовой поддержке Российского гуманитарного научного фонда № 13-06-00350 от 13.06.2013 в рамках темы “Мониторинг качества непрерывного образования”.

ЛИТЕРАТУРА

1. Блужин, И.А. Волонтерский коллектив как субъект социально ориентированной деятельности / И.А. Блужин, Е.Н. Басов, Т.В. Тихомирова, Н.А. Агеева, М.Л. Романова // Ученые записки университета имени П.Ф. Лесгафта. - № 11 (129), 2015. – С. 56-60.

2. Гришунина, Е.В. Особенности личности волонтеров / Е.В. Гришунина, Е.Н. Пятакова // Вопросы психологии. - № 5, 2014. – С. 71-78.

3. Дьяконова, Т.М. Особенности подготовки спортивных волонтеров / Т.М. Дьяконова, С.В. Галицын, В.В. Вдовина // Ученые записки университета имени П.Ф. Лесгафта. - № 9 (127), 2015. – С. 96-101.

4. Изотова, Л.Е. Модели зрелости педагогических систем / Л.Е. Изотова, Д.А. Романов // Ученые записки университета имени П.Ф. Лесгафта. - № 9 (115), 2014. – С. 51-55.

5. Королев, А.С. Особенности социально-активной позиции будущего учителя физической культуры / А.С. Королев // Ученые записки университета имени П.Ф. Лесгафта. - № 10 (128), 2015. – С. 92-97.

6. Краснопёрова, А.Г. Педагогическая поддержка профессионально-трудовой социализации студентов колледжа / А.Г. Краснопёрова, В.А. Петьков // Вестник Адыгейского государственного университета. Серия 3: Педагогика и психология. - № 3 (162), 2015. – С. 71-75.

7. Крахмалёва, Т.С. Организация культурно-воспитательной среды учреждения среднего профессионального образования на основе педагогических традиций / Т.С. Крахмалёва, В.А. Петьков // Вестник Адыгейского государственного университета. Серия 3: Педагогика и психология. - № 3 (162), 2015. - С. 76-82.

8. Оплетин, А.А. Структура личностно-компетентностного состояния студентов вуза / А.А. Оплетин, А.М. Имашев // Ученые записки университета имени П.Ф. Лесгафта. - № 7 (125), 2015. – С. 145-149.

9. Петьков, В.А. Технология педагогической поддержки социализации воспитанников социально-реабилитационного центра / В.А. Петьков // Теория и практика общественного развития. - № 18, 2015. – С. 300-302.

10. Петьков, В.А. Социокультурные формообразования: философский аспект / В.А. Петьков, А.Д. Похилько, М.А. Губанова // Общество: философия, история, культура. - № 3, 2015. – С. 34-38.

11. Петьков, В.А. Диалог как средство развития педагогической культуры субъектов образовательного процесса / В.А. Петьков, А.Д. Похилько, М.А. Губанова // Вестник Адыгейского государственного университета. Серия 3: Педагогика и психология. - № 1 (157), 2015. – С. 82-87.

12. Попова, О.Б. Исследование реальной системы процесса выбора знания из области знаний / О.Б. Попова, Б.К. Попов // Политематический сетевой электронный научный журнал Кубанского государственного аграрного университета. - № 91, 2013. – С. 509-520.

13. Попова, О.Б. Проблема сокращения времени выбора методов управления большими системами (БС) / О.Б. Попова, Б.К. Попов, В.И. Ключко // Современные проблемы науки и образования. - № 1, 2013. – С. 163.

14. Попова, О.Б. Интеллектуальная система поддержки принятия решений, ведущая поисковые исследования / О.Б. Попова, Н.Т. Сичинава //

Научные труды Кубанского государственного технологического университета. - № 1, 2016. – С. 172-184.

15. Романов, Д.А. Научно-методологические основы математизации педагогической науки и практики / Д.А. Романов // Гуманизация образования. - № 3, 2009. – С. 83-88.

16. Романов, Д.А. Современные модели толерантности обучающихся / Д.А. Романов, И.Ю. Глухенький, Р.В. Терюха // Среднее профессиональное образование. - № 12, 2013. – С. 28-30.

17. Санина, М.К. Педагогический потенциал волонтерской деятельности в формировании навыков межнационального взаимодействия и этнокультурной грамотности студентов / М.К. Санина, С.А. Санин // Теория и практика общественного развития. - № 4, 2014. – С. 99-101.

18. Шапошникова, Т.Л. Диагностика сформированности компетенций / Т.Л. Шапошникова, В.Г. Миненко, К.В. Хорошун, Д.А. Романов // Ученые записки университета имени П.Ф. Лесгафта. - № 3 (121), 2015. – С. 180-184.

REFERENCES

1. Bluzhin, I.A. Volonterskiy kollektiv kak subekt sotsialno orientirovannoy deyatel'nosti / I.A. Bluzhin, E.N. Basov, T.V. Tikhomirova, N.A. Ageeva, M.L. Romanova // Uchenye zapiski universiteta imeni P.F. Lesgafta. - № 11 (129), 2015. – S. 56-60.

2. Grishunina, E.V. Osobennosti lichnosti volonterov / E.V. Grishunina, E.N. Pyatakova // Voprosy psikhologii. - № 5, 2014. – S. 71-78.

3. Dyakonova, T.M. Osobennosti podgotovki sportivnykh volonterov / T.M. Dyakonova, S.V. Galitsyn, V.V. Vdovina // Uchenye zapiski universiteta imeni P.F. Lesgafta. - № 9 (127), 2015. – S. 96-101.

4. Izotova, L.E. Modeli zrelosti pedagogicheskikh sistem / L.E. Izotova, D.A. Romanov // Uchenye zapiski universiteta imeni P.F. Lesgafta. - № 9 (115), 2014. – S. 51-55.

5. Korolev, A.S. Osobennosti sotsialno-aktivnoy pozitsii budushchego uchitelya fizicheskoy kultury / A.S. Korolev // Uchenye zapiski universiteta imeni P.F. Lesgafta. - № 10 (128), 2015. – S. 92-97.

6. Krasnoperova, A.G. Pedagogicheskaya podderzhka professionalno-trudovoy sotsializatsii studentov kolledzha / A.G. Krasnoperova, V.A. Petkov // Vestnik Adygeyskogo gosudarstvennogo universiteta. Seriya 3: Pedagogika i psikhologiya. - № 3 (162), 2015. – S. 71-75.

7. Krakhmaleva, T.S. Organizatsiya kulturno-vospitatelnoy sredy uchrezhdeniya srednego professionalnogo obrazovaniya na osnove pedagogicheskikh traditsiy / T.S. Krakhmaleva, V.A. Petkov // Vestnik Adygeyskogo gosudarstvennogo universiteta. Seriya 3: Pedagogika i psikhologiya. - № 3 (162), 2015. - S. 76-82.

8. Opletin, A.A. Struktura lichnostno-kompetentnostnogo sostoyaniya studentov vuza / A.A. Opletin, A.M. Imashev // Uchenye zapiski universiteta imeni P.F. Lesgafta. - № 7 (125), 2015. – S. 145-149.

9. Petkov, V.A. Tekhnologiya pedagogicheskoy podderzhki sotsializatsii vospitannikov sotsialno-reabilitatsionnogo tsentra / V.A. Petkov // Teoriya i praktika obshchestvennogo razvitiya. - № 18, 2015. – S. 300-302.

10. Petkov, V.A. Sotsiokulturnye formoobrazovaniya: filosofskiy aspekt / V.A. Petkov, A.D. Pokhilko, M.A. Gubanova // Obshchestvo: filosofiya, istoriya, kultura. - № 3, 2015. – S. 34-38.

11. Petkov, V.A. Dialog kak sredstvo razvitiya pedagogicheskoy kultury subektov obrazovatel'nogo protsessa / V.A. Petkov, A.D. Pokhilko, M.A. Gubanova // Vestnik Adygeyskogo gosudarstvennogo universiteta. Seriya 3: Pedagogika i psikhologiya. - № 1 (157), 2015. – S. 82-87.

12. Popova, O.B. Issledovanie realnoy sistemy protsessa vybora znaniya iz oblasti znaniy / O.B. Popova, B.K. Popov // Politematicheskiy setevoy elektronnyy nauchnyy zhurnal Kubanskogo gosudarstvennogo agrarnogo universiteta. - № 91, 2013. – S. 509-520.

13. Popova, O.B. Problema sokrashcheniya vremeni vybora metodov upravleniya bolshimi sistemami (BS) / O.B. Popova, B.K. Popov, V.I. Klyuchko // Sovremennye problemy nauki i obrazovaniya. - № 1, 2013. – S. 163.

14. Popova, O.B. Intellektualnaya sistema podderzhki prinyatiya resheniy, vedushchaya poiskovye issledovaniya / O.B. Popova, N.T. Sichinava // Nauchnye trudy Kubanskogo gosudarstvennogo tekhnologicheskogo universiteta. - № 1, 2016. – S. 172-184.

15. Romanov, D.A. Nauchno-metodologicheskie osnovy matematizatsii pedagogicheskoy nauki i praktiki / D.A. Romanov // Gumanizatsiya obrazovaniya. - № 3, 2009. – S. 83-88.

16. Romanov, D.A. Sovremennye modeli tolerantnosti obuchayushchikhsya / D.A. Romanov, I.Yu. Glukhenkiy, R.V. Teryukha // Srednee professionalnoe obrazovanie. - № 12, 2013. – S. 28-30.

17. Sanina, M.K. Pedagogicheskiy potentsial volonterskoy deyatel'nosti v formirovaniy navykov mezhnatsionalnogo vzaimodeystviya i etnokulturnoy gramotnosti studentov / M.K. Sanina, S.A. Sanin // Teoriya i praktika obshchestvennogo razvitiya. - № 4, 2014. – S. 99-101.

18. Shaposhnikova, T.L. Diagnostika sformirovannosti kompetentsiy / T.L. Shaposhnikova, V.G. Minenko, K.V. Khoroshun, D.A. Romanov // Uchenye zapiski universiteta imeni P.F. Lesgafta. - № 3 (121), 2015. – S. 180-184.

MODELING AND ASSESSMENT PRO-SOCIAL BEHAVIOR OF VOLUNTEERS

**O.YU. CHASHKOVA¹, N.A. SINELNIKOVA¹,
M.L. ROMANOVA¹, R.I. KOVTUN¹, E.YU. SHLYUBUL²**

¹*Kuban State Technological University,
2, Moskovskaya st., Krasnodar, Russian Federation, 350072.*

²*Kuban State University,
149, Stavropolskaya, st., Krasnodar, Russian Federation, 350040*

The purpose of investigation is models elaboration of models and assessment method of pro-social behavior as most important features of volunteers. The problems of human behavior oriented not only own interests satisfaction but for kind to other people, always interest for scientific workers from different sciences. To accordance with social psychology, pro-social behavior (socially-oriented activity) is actions systems, useful for society, including help behavior, altruism and cooperation. The scientific workers in psychology and sociology try to find the interrelation between pro-social behavior and different personal aspects, and investigate it as persona orienting (as stabile motives-values system with emotional component). To accordance with modern reviews, volunteer is persona characterized by pro-social behavior (socially oriented activity). The modern scientific workers proved that the volunteers characterized by high level of social competence (individual social experience), tolerance, social intelligence, strong-willed and communicative abilities. Despite of growing importance of social oriented activity in contemporary world, however, do not elaborated the pro-social behavior models and assessment methods. In article presented that the sets, relations and graphs theory is mathematical base for modeling and assessment of pro-social behavior. The methods of investigation are scientific-methodic literature and volunteer movement management practice analysis, modeling, multi-parametric analysis, quality measurement methods, sets, relations and graphs theory methods. The methodological foundations of investigations are system approach (considered the volunteers collective as controlled social system), competence oriented approach (considered the interrelation of volunteers pro-social behavior with their personally-professional abilities), quality measurement approach (proclaimed the necessity of pro-social behavior assessment), personal oriented approach (considered the volunteer as persona reflected the pro-social behavior, and interrelation of pro-social behavior with preparedness to personally-professional self-determination).

Key words: social oriented activity, pro-social behavior, volunteer, personality, competencies, assessment, modeling.